

# Kremona







## Über Kremona

Kremona ist ein europäischer Hersteller handgefertigter Musikinstrumente, bei dem alle Arbeiten mit Liebe und Sorgfalt erfolgen.

Am Ende des 1. Weltkriegs verließ der Bulgare Dimitar Georgiev, ein junger Soldat, die Front und reiste mit seiner Mandoline im Gepäck nach Markneukirchen, wo er eine Lehrstelle bei den dort ansässigen, seinerzeit höchst angesehenen Instrumentenbaumeistern erhielt. Er schloss seine Ausbildung mit dem Meistertitel ab und reiht sich damit in die Liste der legendären Geigenbaumeister ein, die dort ausgebildet wurden.

Er kehrte in seine Heimat Bulgarien zurück und gründete 1924 mit seinen zwei Brüdern das Unternehmen Kremona.

Im Laufe der Zeit stellten die Brüder weitere Weltklasse-Baumeister in Ihrem Unternehmen an und indem sich Kremona-Instrumente nach und nach in ganz Europa verbreiteten und schnell einen hervorragenden Namen hatten, wurden auch immer mehr anspruchsvolle, talentierte Musiker Teil der Kremona-Familie.

Auch heute noch ist Kremona von diesem Familiensinn geprägt. Die Instrumente finden nach wie vor den Weg zu begeisterten Musikern aller Stilrichtungen - über ausgewählte Vertriebe und Händler, die die Qualität der Instrumente zu schätzen wissen und weitergeben.

Und diese Sorgfalt und Mühen lohnen sich. Beinahe jeden Tag gehen bei Kremona Nachrichten ein von Musikern oder auch Händlern, voller Enthusiasmus und Freude über die tollen Instrumente!



GUITAR SERIES

# ARTIST

KONZERT-NIVEAU GITARREN,  
HERGESTELLT AUS SELEKTIERTEN  
MASSIV-HÖLZERN

Kremona Künstler Brett Vaughn Rechtfertig mit seiner Fiesta FC.



# 90<sup>th</sup> ANNIVERSARY

Anlässlich des 90-jährigen Bestehens von KREMONA vereint dieses Modell traditionelle Gitarrenbaukunst mit fortschrittlichem Design. Das Vollmassivholz und die ultraleichte Carbon-Verstrebung bieten eine volle Basswiedergabe und verstärken die Gesamtlautstärke des Instruments, ohne seine dynamische Empfindlichkeit zu beeinträchtigen.



---

**Korpus:**

Decke: Zeder massiv

Zargen/Boden: Pau Ferro massiv

Brücke: Palisander

Handgefertigtes Binding und Rosette aus Echtholz

Carbon-verstärktes Bracing

Finish: Polyurethan ultradünn, hochglänzend

**Hals und Griffbrett:**

Hals: Zeder

Griffbrett: Ebenholz

Kopfplattenauflage: Palisander

Stegeinlage und Sattel: Knochen

Sattelbreite: 52 mm

Mensur: 650 mm

Saiten: Spanish Royal Classic Sonata

**Sonstiges:**

Limitierte Edition, einzeln numeriert,  
90th Anniversary Plakette auf  
Kopfplatten-Rückseite

**Optional:**

Linkshänder-Version

Truss Rod

Art.Nr.: 09-07-000

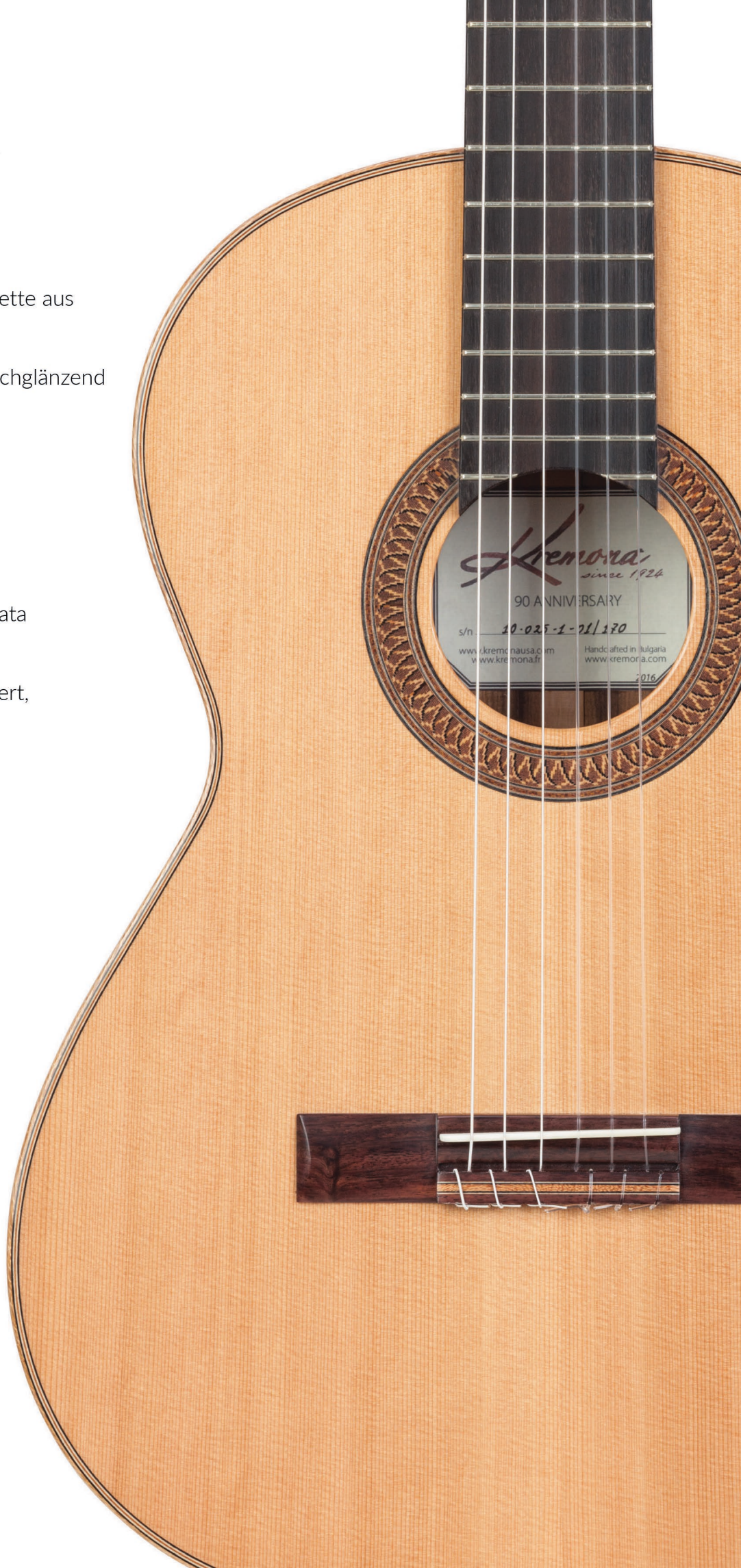

# SOLEA SA-C

Mit einer Decke aus massiver Rotzeder und Boden und Zargen aus atemberaubend schönem, massivem Cocobolo ist die Solea das perfekte Instrument für brasilianische Rhythmen und generell eine exzellente Wahl für jeden Musik-Stil.

## Korpus:

Decke: Zeder massiv

Zargen/Boden: Cocobolo massiv

Brücke: Ebenholz

Binding aus Echtholz

Finish: ultradünnes Polyurethan Finish hochglänzend

## Hals und Griffbrett:

Hals: Zeder

Griffbrett: Ebenholz

Kopfplattenaufgabe: Ebenholz

Stegeinlage und Sattel: Knochen

Sattelbreite: 52 mm

Mensur: 650 mm

Saiten: Spanish Royal Classic Sonata

## Optional:

Linkshänder-Version

Truss Rod

Art.Nr.: 09-07-001





# FIESTA FC

Handgefertigt mit einer Decke aus massiver westlicher Rotzeder und massivem indischem Palisander für Boden und Zargen, ist dieses Modell seit vielen Jahren ein Favorit von Gitarristen auf der ganzen Welt. Die Fiesta-FC bietet einen ausgewogenen Klang mit runden Bässen und fokussierten Mitten



---

## Korpus:

Decke: Zeder massiv  
Zargen/Boden: Palisander massiv  
Brücke: Ebenholz  
Binding und Rosette aus Echtholz  
Finish: ultradünnes Polyurethan Finish, hochglänzend

## Hals und Griffbrett:

Hals: Zeder  
Griffbrett: Ebenholz  
Stegeinlage und Sattel: Knochen  
Sattelbreite: 52 mm  
Mensur: 650 mm  
Saiten: Spanish Royal Classic Sonata

## Optional:

Fichtendecke  
Linkshänder-Version  
Truss Rod

Art.Nr: 09-07-003

# ROMIDA RD-S

Die massive Decke dieser Gitarre ist aus Europäischer Fichte gefertigt und weist überdurchschnittliche Werte in Dynamik und Ansprechverhalten auf. Der Korpus aus indischem Palisander in massiver Bauweise unterstützt dabei die hervorragende Klangprojektion.

## Korpus:

Decke: Fichte massiv  
Zargen/Boden: Palisander massiv  
Brücke: Ebenholz  
Binding und Rosette aus Echtholz  
Finish: ultradünnes Polyurethan Finish  
hochglänzend

## Hals und Griffbrett:

Hals: Zeder  
Griffbrett: Ebenholz  
Kopfplattenauflage: Ebenholz  
Stegeinlage und Sattel: Knochen  
Sattelpfanne: 52 mm  
Mensur: 650 mm  
Saiten: Spanish Royal Classic Sonata

## Optional:

Linkshänder-Version  
Truss Rod

Art.Nr: 09-07-002



# SOFIA SC

Eine Decke aus amerikanischer Rotzeder mit hoher Klangwärme und hervorragender Artikulation wird bei diesem Modell mit einem Korpus aus nachhaltig angebautem Sapele aus Westafrika kombiniert. Das Ergebnis ist ein wunderbar lebendiges und dabei ausgewogenes Klangbild.

## Korpus:

Decke: Zeder massiv  
Zargen/Boden: Sapele massiv  
Brücke: Palisander  
Binding und Rosette aus Echtholz  
Finish: ultradünnes Polyurethan Finish  
Korpus seidenmatt  
Decke hochglänzend

## Hals und Griffbrett:

Hals: Mahagoni  
Griffbrett: Palisander  
Stegeinlage und Sattel: Knochen  
Sattelbreite: 52 mm  
Mensur: 650 mm  
Saiten: Spanish Royal Classic Sonata

## Optional:

Linkshänder-Version  
Truss Rod

Art.Nr: 09-07-004



Kremona Künstler Adam Lasher mit seiner Verea.





# FIESTA F65CW-SB

Handgefertigt, in voll-massiver Ausführung, ist die Fiesta F65CW-SB mit ihrem Cutaway eine echte Bühnengitarre und eines der beliebtesten Modelle von Kremona überhaupt. Ausgestattet mit einem Dual-Source Tonabnehmer System von Fishman bietet das Instrument einen ausgewogenen Klang mit satten Bässen und fokussierten Mitten.

## Korpus:

Venezianisches Cutaway

Decke: Fichte massiv

Boden: Palisander massiv

Brücke: Ebenholz

Binding und handgefertigte Rosette aus Echtholz

Finish: ultradünnes Polyurethan Finish, hochglänzend

## Hals und Griffbrett:

Hals: Zeder

Griffbrett: Ebenholz

Stegeinlage und Sattel: Knochen

Satteltbreite: 52 mm

Mensur: 650 mm

Saiten: Spanish Royal Classic Sonata

Elektronik: Fishman Prefix Pro Blend

Dual-Source Tonabnehmer-System

## Optional:

Thin-Line Korpus

Linkshänder-Version

Truss Rod

Art.Nr.: 09-09-000

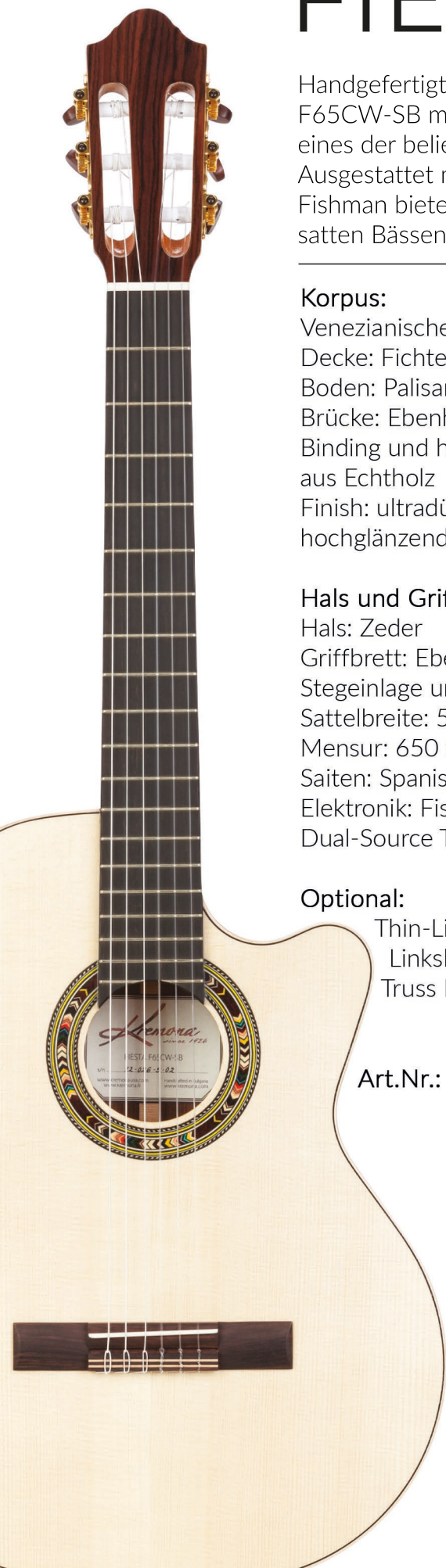

# FIESTA F65CW

Die F65CW bietet dem Gitarristen eine beeindruckende Auswahl an positiven Eigenschaften innerhalb eines "Working Musician" freundlichen Budgets - und dies komplett in europäischer Fertigung. Der Boden des Instruments ist aus massiver Rotzeder, die Zargen aus fein geschichtetem Palisander. Zusammen mit der massiven Zederndecke ergibt sich ein volles und sehr befriedigendes Timbre. Ein venezianisches Cutaway bietet ungehinderten Zugang zu den oberen Bündeln.



---

## Korpus:

Venezianisches Cutaway  
Decke: Zeder massiv  
Zarge/Boden: Palisander  
Brücke: Palisander  
Binding und handgefertigte Rosette aus Echtholz  
Finish: ultradünnes Polyurethan Finish, hochglänzend

## Hals und Griffbrett:

Hals: Mahagoni  
Griffbrett: Palisander  
Stegeinlage und Sattel: Knochen  
Satteltbreite: 52 mm  
Mensur: 650 mm  
Saiten: Spanish Royal  
Classic Sonata  
Elektronik: Fishman  
Clasica III

## Optional:

Thin-Line Korpus  
Linkshänder-Version  
Truss Rod  
Presys Pro Blend

Art.Nr.: 09-09-002

# FIESTA F65CW-7S

Entwickelt für Vadim Kolpakov, basiert dieses Modell auf der gleichsam beliebten, wie bekannten F65CW. Jedoch kommt hier eine Decke aus Rotzeder zum Einsatz, um die Artikulation beim Finger-Style Spiel zu erhöhen. Geschmeidig und souverän, ist die CW-7 zudem in fast allen Stimmungen gleichermaßen ausdrucksstark, von Romany Open G bis zur Standard-Stimmung mit einem tiefen H.

---

## Korpus:

Venezianisches Cutaway

Decke: Zeder massiv

Zarge/Boden: Palisander massiv

Brücke: Ebenholz

Binding und handgefertigte Rosette aus Echtholz

Finish: ultradünnes Polyurethan

## Hals und Griffbrett:

Hals: Zeder

Griffbrett: Ebenholz

Stegeinlage und Sattel: Knochen

Sattelpfanne: 55 mm

Mensur: 650 mm

Saiten: Spanish Royal Classic Sonata

Elektronik: Fishman Prefix Pro Blend

Dual-Source Tonabnehmer-System

## Optional:

Linkshänder-Version

Truss Rod

Art.Nr.: 09-09-001





# SOFIA S65CW

Dieses klassische Modell mit Sapele-Korpus und Cutaway bietet Musikern aller Spielstärken und Stile eine exzellente Durchsetzungskraft und hervorragende Bespielbarkeit. Handverlesenes Zedernholz wird für die Decke eingesetzt und trägt zum schönen und ausgewogenen Ton dieser Gitarre bei.

---

## Korpus:

Venezianisches Cutaway

Decke: Zeder massiv

Zarge/Boden: Sapele

Brücke: Palisander

handgefertigte Rosette aus Echtholz

Finish: ultradünnes Polyurethan

## Hals und Griffbrett:

Hals: Mahagoni

Griffbrett: Palisander

Stegeinlage und Sattel: Knochen

Sattelbreite: 52 mm

Mensur: 650 mm

Saiten: Spanish Royal Classic Sonata

Elektronik: Fishman Clasica III

## Optional:

Thin-Line Korpus

Linkshänder-Version

Truss Rod

schmaler Hals

Presys Pro Blend

Art.Nr.: 09-09-004



# RONDO R65CW

Die Decke aus massiver europäischer Fichte bietet Klangwärme und hohe Sensibilität, während der Korpus aus bulgarischer Walnuss eine pikante, holzige Projektion liefert. Komplettiert wird das Instrument mit einem Fishman Clasic III Tonabnehmer-System und präsentiert sich also "ready for stage"! Das stilvolle Cutaway ermöglicht den Zugriff auf die oberen Register.

## Korpus:

Venezianisches Cutaway

Decke: Fichte massiv

Zarge/Boden: Walnuss

Brücke: Palisander

Binding und handgefertigte Rosette aus Echtholz

Finish: ultradünnes Polyurethan

Finish, hochglänzend

## Hals und Griffbrett:

Hals: Mahagoni

Griffbrett: Palisander

Kopfplattenauflage: Palisander

Stegeinlage und Sattel: Knochen

Sattelbreite: 52 mm

Mensur: 650 mm

Saiten: Spanish Royal Classic Sonata

Elektronik: Fishman Clasic III

## Optional:

Thin-Line Korpus,

Linkshänder-Version

Truss Rod

schmaler Hals

Art.Nr.: 09-09-003





Kremona Künstler Don Soledad mit seiner Rosa Blanca.





GUITAR SERIES

# FLAMENCO

SUPER SCHNELLE BESPIELBARKEIT,  
HANDGEFERTIGT AUS HÖLZERN  
HÖCHSTER QUALITÄT



# ROSA ARTISTA RA

Fast sinnlich, bissig und bereit für jedes Konzert oder jede Aufnahme, bietet die Rosa Artista einen knackigen Anschlag, den Flamenco-Spieler lieben. Die Kombination von massiver europäischer Fichtendecke und dem Korpus aus massivem patagonischem Palisander ergibt dazu eine zusätzliche Klangtiefe.

## Korpus:

Decke: Fichte massiv  
Zargen/Boden: Palisander massiv  
Brücke: Ebenholz  
Finish: ultradünnes Polyurethan Finish, hochglänzend

## Hals und Griffbrett:

Hals: Zeder  
Griffbrett: Ebenholz  
Stegeinlage und Sattel: Knochen  
Sattelbreite: 50 mm  
Mensur: 650 mm  
Saiten: Spanish Royal Classic Sonata

## Optional:

Linkshänder-Version  
Truss Rod  
schmaler Hals

Art.Nr.: 09-08-000



# ROSA LUNA RL

Diese anmutig wirkende Flamenco Blanca bietet eine hervorragende Klangprojektion und eine knackige Bespielbarkeit, die teilweise durch die eine Nuance schmalere Halsbreite als herkömmlich geprägt ist. Bei diesem Modell sorgt ein Fishman Clasica III Tonabnehmer System für die Übertragung des authentischen Klangs des Instruments.

## Korpus:

Decke: Fichte massiv

Zargen/Boden: Buche

Brücke: Palisander

Finish: ultradünnes Polyurethan Finish, hochglänzend

## Hals und Griffbrett:

Hals: Zeder

Griffbrett: Palisander

Stegeinlage und Sattel: Knochen

Sattelbreite: 50 mm

Mensur: 650 mm

Saiten: Spanish Royal Classic Sonata

Transparentes Schlagbrett

## Optional:

Linkshänder-Version

Truss Rod

schmaler Hals

Art.Nr.: 09-08-001

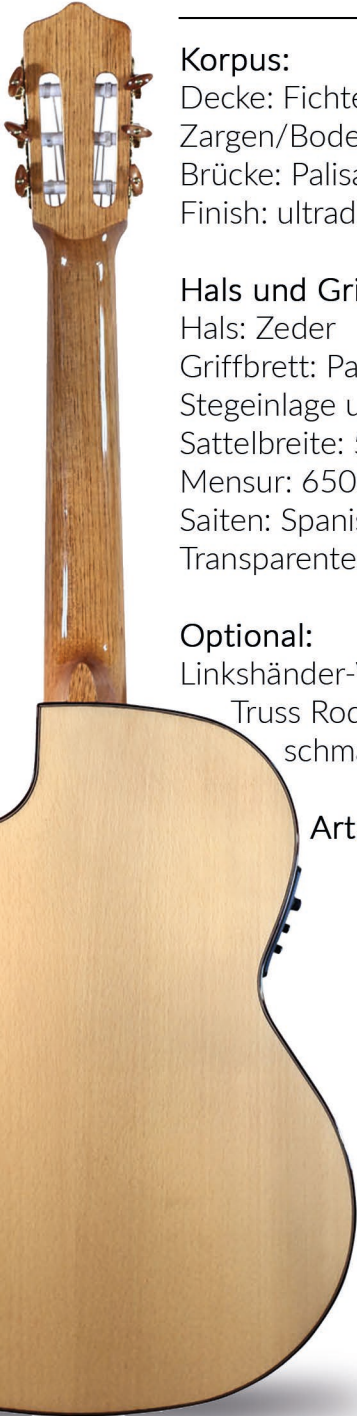



GUITAR SERIES

# SOLOIST

GÜNSTIGE HANDGEFERTIGTE  
INSTRUMENTE FÜR MUSIKER VON  
ANFÄNGER BIS PROFI



Kremona Künstler Kayden Behan mit seinem Soloist Modell.



# F65C

Die F65C bietet Spielern auf jedem Niveau erstklassigen Klang und hervorragende Spielbarkeit. Eine massive Zederndecke wird mit einem Korpus aus Palisanderholz kombiniert, um die traditionelle Eleganz zu bieten, die man von einer echten, in Europa handgefertigten Gitarre erwarten würde. Zudem bringt die Auswahl des Klangholzes einen wunderschön warmen, dennoch akzentuierten Klang.

---

## Korpus:

Decke: Zeder massiv

Zargen/Boden: Palisander

Brücke: Palisander

Binding und handgefertigte Rosette aus Echtholz

Finish: ultradünnes Polyurethan Finish, hochglänzend

## Hals und Griffbrett:

Hals: Mahagoni

Griffbrett: Palisander

Stegeinlage und Sattel: Knochen

Sattelbreite: 52 mm

Mensur: 650 mm

Saiten: Spanish Royal Classic Sonata

## Optional:

Linkshänder-Version

Truss Rod

schmalere Hals

Art.Nr.: 09-10-000



# F65S

Die F65S bietet Spielern auf jedem Niveau erstklassigen Klang und hervorragende Bespielbarkeit. Eine massive Fichtendecke wird mit einem Korpus aus Palisanderholz kombiniert, um die traditionelle Eleganz zu bieten, die man von einer echten, in Europa handgefertigten Gitarre erwarten würde.

---

## Korpus:

Decke: Fichte massiv

Zargen/Boden: Palisander

Brücke: Palisander

Binding und handgefertigte Rosette aus Echtholz

Finish: ultradünnes Polyurethan

Finish, hochglänzend

## Hals und Griffbrett:

Hals: Mahagoni

Griffbrett: Palisander

Stegeinlage und Sattel: Knochen

Sattelbreite: 52 mm

Mensur: 650 mm

Saiten: Spanish Royal Classic Sonata

## Optional:

Linkshänder-Version

Truss Rod

schmaler Hals

Art.Nr.: 09-10-001



# F65CE

Die F65CE bietet Spielern auf jedem Niveau erstklassigen Klang und hervorragende Bespielbarkeit. Eine massive Zederndecke wird mit einem Korpus aus Palisanderholz kombiniert, um die traditionelle Eleganz zu bieten, die man von einer echten, in Europa handgefertigten Gitarre erwarten würde. Im Gegensatz zur F65C sind jedoch Brücke und Griffbrett aus Ebenholz, was die Optik noch einmal aufwertet.

---

## Korpus:

Decke: Zeder massiv

Zargen/Boden: Palisander

Brücke: Ebenholz

Binding und handgefertigte Rosette aus Echtholz

Finish: ultradünnes Polyurethan Finish, hochglänzend

## Hals und Griffbrett:

Hals: Mahagoni

Griffbrett: Ebenholz

Stegeinlage und Sattel: Knochen

Sattelbreite: 52 mm

Mensur: 650 mm

Saiten: Spanish Royal Classic Sonata

## Optional:

Linkshänder-Version,

Truss Rod,

schmaler Hals

Art.Nr.: 09-10-002



---

Die Soloist Modelle F65C und F65S sind in verschiedenen Größen erhältlich:  
V.l.n.r: 62 cm, 58 cm, 53 cm, 48 cm, 44 cm (Mensurlängen)





# LULO REINHARDT

## KIANO

Das nach seinem ältesten Enkel benannte Modell Kiano ist das traditionellere der beiden Lulo Reinhardt Signature-Modelle.

Mit einer Halsbreite von 50 mm am Sattel ist Kiano perfekt für Nylonspieler, die sich ein frisches, schnelles Spielgefühl wünschen.

### Korpus

Venezianisches Cutaway

Decke: Fichte massiv

Zargen/Boden: Bulgarische Walnuß

Brücke: Palisander

Handgefertigtes Binding und Rosette aus Echtholz

Finish: Polyurethan ultradünn, hochglänzend

### Hals und Griffbrett

Hals: Mahagoni

Griffbrett (gewölbt): Palisander

Stegeinlage und Sattel: Knochen

Sattelpfanne: 50 mm

Mensur: 650 mm

Saiten: Spanish Royal Classic Sonata

Goldene Mechaniken

mit Bernstein-Knöpfen

### Optional:

Linkshänder-Version

Truss Rod

Art.Nr.: 09-11-000





Kremona Künstlerin Jessica Malone mit ihrer Coco Tenor Uke.





GUITAR SERIES

# UKULELE

HANDGEFERTIGT IN EUROPA,  
VOLLMASIV, STEGE UND  
SÄTTEL AUS KNOCHEN



# COCO

Palisander und Zeder sind eine klassische Kombination für einen weichen, runden Klang, die auch Kremona für ihre Coco Ukulele gewählt hat. Das Instrument bietet eine klangliche Tiefe und Struktur, die sich perfekt für die Gesangsbegleitung eignet.

## Korpus:

Decke: Zeder massiv  
Zarge/Boden: Palisander massiv  
Brücke: Palisander  
Finish: ultradünnes Polyurethan  
Finish, matt

## Hals und Griffbrett:

Hals: Mahagoni  
Griffbrett: Palisander  
Kopfplattenauflage: Palisander  
Stegeinlage und Sattel: Knochen  
Sattelbreite: 37 mm  
Mensur: 432 mm  
Saiten: Aquila Supernylgut

## Optional:

Concert- und Soprano-Variante

Art.Nr.: 09-20-000-T



# MARI

Die Decke der Kremona Mari Ukulele ist aus massivem, sorgfältig ausgewähltem Mahagoni gefertigt und liefert in Kombination mit dem Palisander-Korpus einen traditionellen, weichen Ton mit der gleichmäßig breiten Frequenzprojektion, die man von einem hochwertigen Instrument erwarten darf.

---

## Korpus:

Decke: Mahagoni massiv  
Zarge/Boden: Palisander massiv  
Brücke: Palisander  
Finish: ultradünnes  
Polyurethan Finish, matt

## Hals und Griffbrett:

Hals: Mahagoni  
Griffbrett: Palisander  
Kopfplattenauflage: Palisander  
Stegeinlage und Sattel: Knochen  
Sattelpfanne: 37 mm  
Mensur: 432 mm  
Saiten: Aquila Supernylgut

## Optional:

Concert- und Soprano-Variante

Art.Nr.: 09-20-001-T





Kremona Koffer für klassische Gitarren

# Gig Bag & Koffer

Deluxe Gig Bag in stylischer Farbgebung für klassische Gitarren. Die Nähte sind doppelt verstärkt für noch mehr Stabilität, das Instrument liegt sicher auf der Innenliegenden Stütze, die den Hals mit weichem Klettverschluss in Position hält. Das Gig Bag hat zwei geräumige Aufsatz-Taschen für Noten, Stimmgerät und sonstiges Zubehör.

Hochwertiger Koffer für klassische Konzertgitarren aus hochstabilem, geschichtetem Holz mit einem Überzug aus hochwertigem, genarbttem Kunstleder. Der Innenraum ist großzügig mit Plüsch ausgekleidet und schützt auch hochwertigste Instrumente perfekt. Die Halsstütze beinhaltet gleichzeitig ein Fach für Saiten, Stimmgeräte und sonstiges Zubehör. Drei Schnappriegel aus verchromtem Metall wobei einer mit einem Schloss ausgestattet ist - sichern den Deckel.





## Antonio de Torres Bracings

Antonio de Torres baute von Mitte bis Ende des 19. Jahrhunderts Gitarren. Er entwarf seine Gitarren größer als die Vorgängermodelle mit dünneren, leichteren Decken. Seine Verstrebungen waren geometrisch angeordnet und basierten auf zwei an ihrer Basis verbundenen Dreiecken, wodurch eine

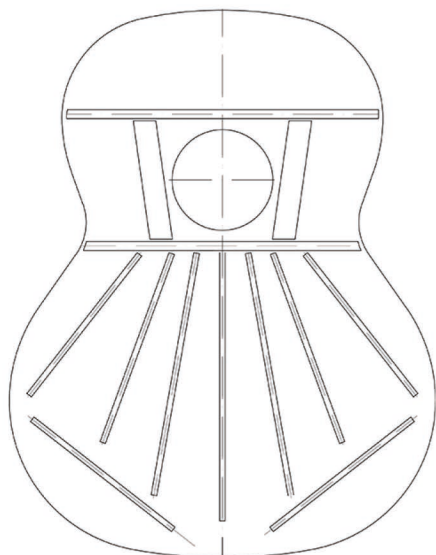

M2 Bracing Pattern  
Verwendet bei:  
Solea

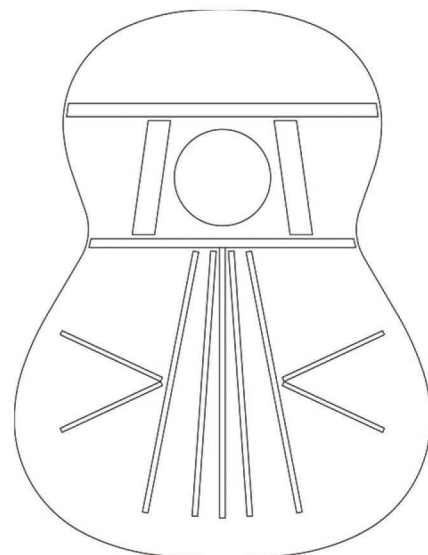

M7 Bracing Pattern  
Verwendet bei  
90th Anniversary

## Traditionelle Flamenco-Style Bracings

Alle von Kremona hergestellten Bracing-Muster für Gitarren mit Nylonsaiten basieren auf bewährten Standards, diese wurden jedoch während der 100-jährigen Kremona Geschichte angepasst und weiterentwickelt.

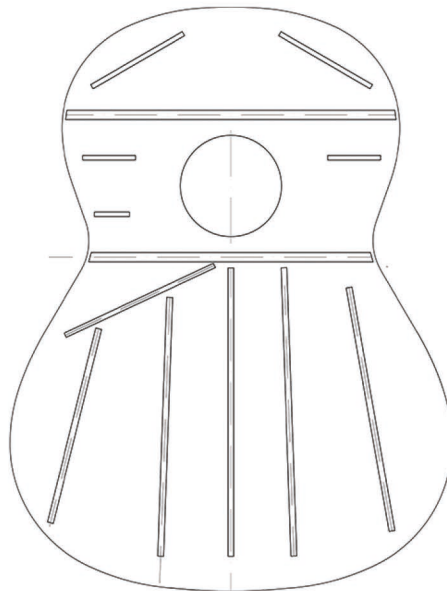

**M4 Bracing Pattern**  
Verwendet bei

Rosa Artista RA, Rosa Blanca, Rosa Luna, Rosa Morena

## Louis Panormo-Style Bracings

Louis Panormo stammte aus einer sizilianischen Geigenbauerfamilie, die sich in London niederließ. Er baute von etwa 1816 bis 1850 Gitarren und war einer der ersten Gitarrenbauer, der ein fächerartiges Verstrebungsmuster verwendete. Dieser einfache Stil bietet einen großartigen Klang und ist die Grundlage für die meisten späteren Bracings im spanischen Stil.

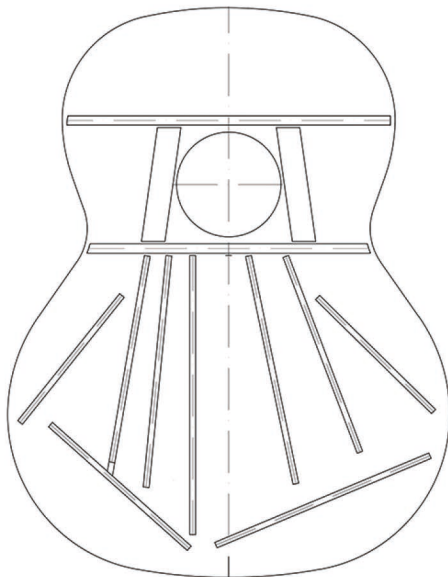

**M1 Bracing Pattern**  
Verwendet bei

Sofia SC-T, Romida RD-S,  
Fiesta

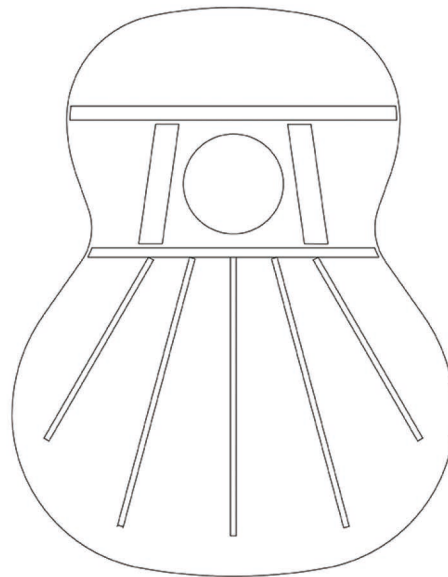

**MF Bracing Pattern**  
Verwendet bei

Fiesta CW-7, F65CW-7S VE,  
Fiesta F65CW-SB, F65CW TLR, Rondo R65CWC,  
Verea, Sofia S63CW, S65C

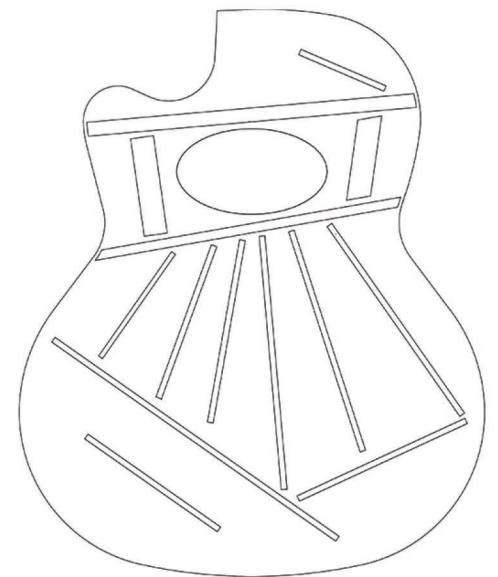

**M6 Bracing Pattern**  
Verwendet bei

Lulo Reinhardt Damien,  
Lulo Reinhardt Kiano



**TRIUS**  
MUSIC

Exklusiv-Vertrieb für Deutschland:

TRIUS Vertrieb GmbH & Co KG  
Gildestraße 2  
DE-49477 Ibbenbüren  
Deutschland  
[www.trius-vertrieb.de](http://www.trius-vertrieb.de)